

Informační servis 34/2009: Hightech technologie na vlastní oči při výrobě platinových zapalovacích svíček BERU, aneb svíčky „BERU“, ty já beru!

v Praze 4, dne 27. října 2009



Vážení zákazníci,

o tom, že firma BERU patří ke světové špičce ve výrobě zapalovací a žhavicí techniky, která je součástí dodávek pro stavbu nových vozidel jsme Vás informovali v minulých infoservisech.

Málokomu se však podaří, aby viděl na vlastní oči moderní výrobu svíček přímo ve výrobním závodě. Proto bude pro Vás jistě zajímavé nahlédnout do zákulisí výroby platinových svíček pro Audi A8 ve francouzském výrobním závodě BERU ve městě Chazelles-sur-Lyon.

Formování platinových okruží (čepičky) a středové elektrody za studena

Abychom získali ostré hrany na platinových polotovarech středové elektrody (elektrody s čepičkou), je používán speciální lis za studena pro přesné formování rozměrů výšky a průměru.



Tato HighTech technologie dokáže přesně vyformovat polotovary čepičky o průměru 0,7 mm. Pro názornost uvádíme velikost polotovaru se zapalovací sirkou.

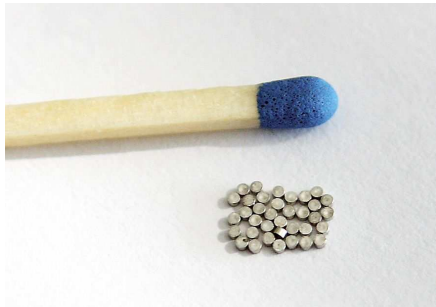

Přesná výroba středové elektrody

je velmi důležitá pro budoucí funkčnost zapalovací svíčky a její životnost. Postupové automaty opracovávají polotovary do budoucího tvaru středové elektrody s maximální tolerancí 0,02 mm.



Závěrečnou fází je laserové svaření tělesa středové elektrody s platinovou čepičkou.



Aby byla svíčka stoprocentně funkční

je nutné, aby středová i boční elektroda byly proti sobě umístěny ve správné poloze.

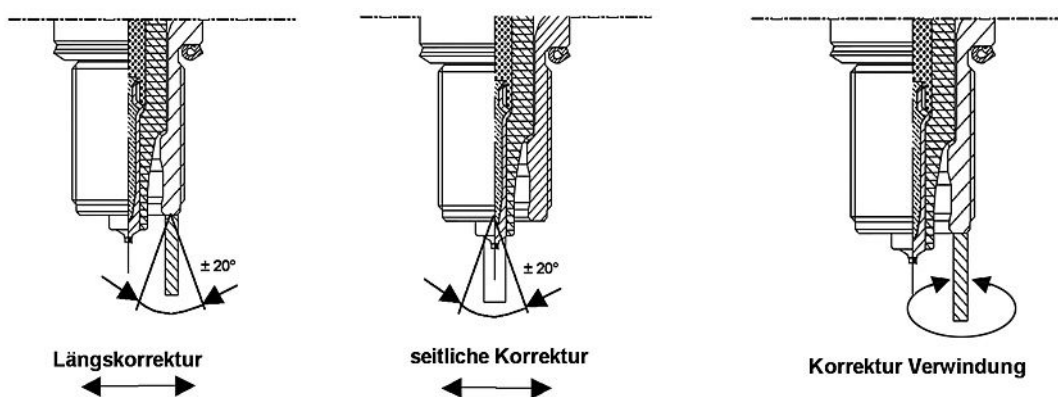

Při této operaci (centrování) dochází k přesnému usazení elektrod do těla svíčky, jak co do délky elektrod (obr. 1), tak i do přesné boční polohy (obr. 2). Závěrem dochází ke kruhovému vystředění boční elektrody.

Dalším technologickým Know How je spojení druhé platinové kuličky s boční elektrodou.

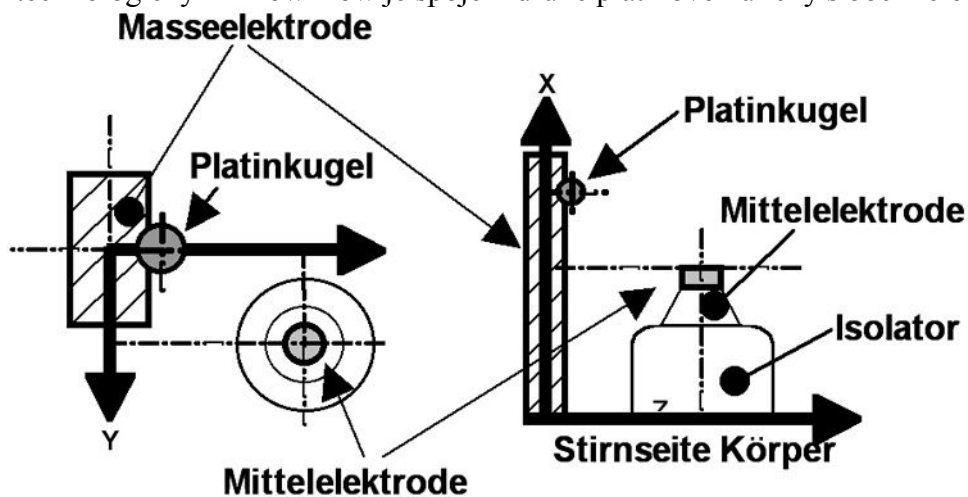

Na uvedených obrázcích je vidět názorně postup při dokončování jiskřiště platinové svíčky.

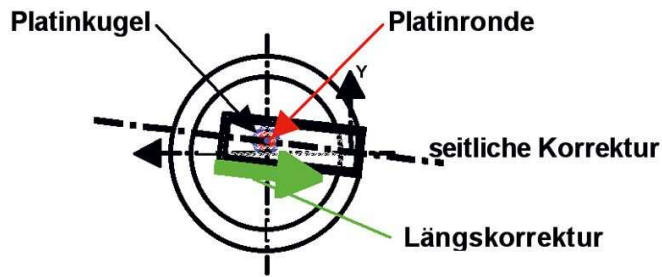

Konfiguration der Zündkerze nach dem Ausrichten

Celý proces výroby je plně automatizován s průběžnou kontrolou kamerového systému a s řadou kontrolních míst pro průběžnou kontrolu kvality jednotlivých polotovarů. Tímto krokem je odstraněna zmetkovost výroby.



Pohled na montážní linku se „zapékáním“ keramického izolátoru do těla svíčky

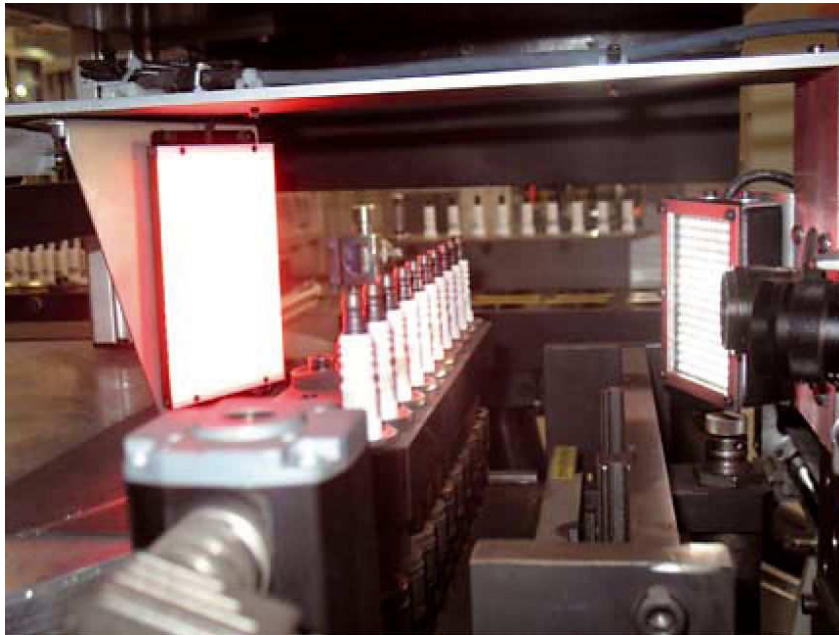

Potisk izolátoru svíčky a jeho kontinuální zapékání

| Ident. no. | Text | Measurement | Non. | Tol+ | Tol- |
|------------|--------------------|-------------|-------|-----------|-------|
| + 0 | Count | 6,000 | 0,000 | 0,000 | 0,000 |
| + 1 | Sum | 333,000 | 0,000 | 35000,000 | 0,000 |
| + 2 | Mean | 339,000 | 0,000 | 0,000 | 0,000 |
| + 3 | Standard Deviation | 767,414 | n non | n non | n non |

| Ident. no. | Text | Measurement | Non. | Tol+ | Tol- |
|------------|-------|-------------|-------|---------|-------|
| + 0 | Count | 3,000 | 0,000 | 0,000 | 0,000 |
| + 1 | Sum | 858,000 | 0,000 | 900,000 | 0,000 |
| + 2 | Mean | 204,333 | 0,000 | 0,000 | 0,000 |

| Checked | Count |
|-----------------|-------|
| IA Conforme | 18895 |
| IA Non Conforme | 19663 |
| IA Non Conforme | 226 |

Závěrečná kontrola kvality vyrobené zapalovací svíčky s protokolem kvality

Tento proces výroby a průběžné kontroly zajišťuje maximální spolehlivost takto vyrobených zapalovacích svíček, které zajišťují bezpečný zápal směsi v každém okamžiku s vysokým výkonem motoru a nízkou tvorbou emisních zplodin. Není proto divu, že zapalovacím svíčkám BERU důvěřuje řada předních výrobců motorů. V tomto případě není vůbec nadsazený slogan „svíčky BERU, ty já beru“.

Celý náš dodavatelský sortiment BERU naleznete na našich stránkách: <http://www.ihr-autodily.cz/cs/dodavatele/1-beru/>

V případě, že budete požadovat nové katalogy BERU, prosíme, uveďte svůj požadavek do Vaší objednávky. Dodací lhůty do 24 hodin u skladového zboží.

Uvedené ceny jsou platné pro Vaše objednávky včetně dojednaných rabatů. Dodávky jsou platné v souladu s našimi Všeobecnými dodacími podmínkami IHR *Autodily*.

Zboží můžete objednávat e-mailem, dopisem nebo faxem na naši adresu ve formě závazné objednávky na:

sales@ihr-autodily.cz

websales@ihr-autodily.cz

nebo faxem +420 272 774 546

Další informace o této akci na telefonech: +420 272 760 509, 272 765 794

na mobilech: +420 724 040 608, 777 003 266

Skype: IHR-Prodej

Těšíme se na další spolupráci s Vámi.

Váš prodejní team IHR *Autodily* s. r. o

